

SMT1500/3



TANIMI

Tek kademeli, santrifüj pompalardır.
50 Hz ve 60 Hz frekanslarında imal edilmektedir.

KULLANIM ALANLARI

Bu tip pompalar, 6m 'den emiş yapan ve maksimum 55 m yükseklığe kadar tarımsal amaçlı salma ve damlama sulama, gemilerde sintine suyu boşaltma, az kirli birikinti su tahliyesi ve yüksek debili su ihtiyaçlarında kullanılmaktadır.

POMPA MALZEME ÖZELLİKLERİ

POMPA GÖVDESİ	GG25 DÖKÜM
ÇARK	GG25 DÖKÜM
MİL	AISI 304 INOX
DEBİ (max)	65 m ³ /saat
BASMA YÜKSEKLİĞİ (max)	55 m
SIVI BASMA SICAKLIĞI	0-45°C
KORUMA SINIFI	IP 54
İZOLASYON	CI.F
MEKANİK SALMASTRA	SERAMİK/KARBON
POMPA DAYANMA BASINCI (Pmax)	8 bar

POMPA TEKNİK ÖZELLİKLERİ

TİP	MOTOR					POMPA													
	KW	HP	V		Hz	A		d/d	Emiş m	GİRİŞ ÇIKIŞ	KG	m ³ /h	10	20	30	40	50		
* SMT1000/3	7.5	10	SINGLE	THREE	380	50	SINGLE	THREE	14.7	2900	6	3" 2 1/2"	75	mss	49	48	47	41	27
* SMT1500/3	11	15	-	-	380	50	-	-	22	2900	6	3" 2 1/2"	83.5		54	53	52	50	45

POMPA BOYUT ÖLÇÜLERİ

Tip	A	B	L	W	E	F	H1	H2	DNA	DNM
SMT1000/3	538	87	577	260	230	357	182	492	G 3"	G 2 1/2"
SMT1500/3	538	87	577	260	230	357	182	492	G 3"	G 2 1/2"

*Opsiyonel olarak 90°C'ye kadar sıcak su uygulamalarında kullanılabilir olarak imal edilmektedir.

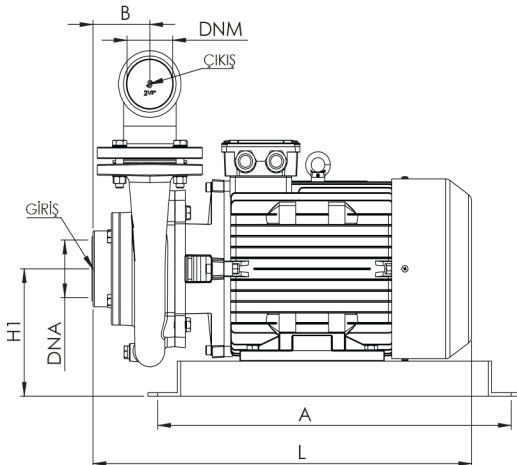
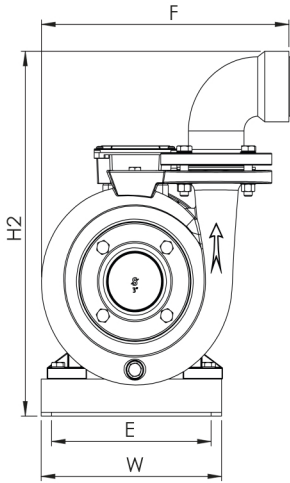

SMT1000/3

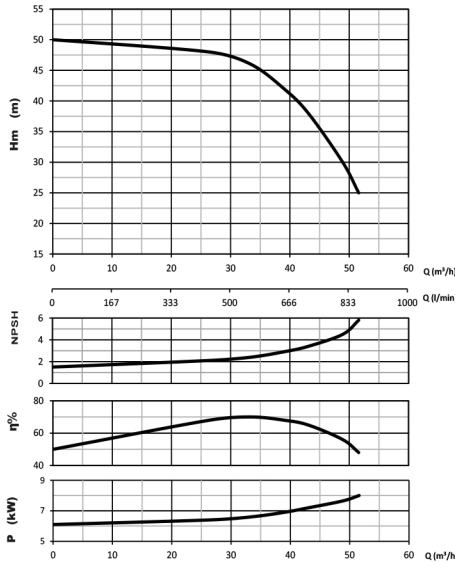

SMT1500/3

